

Caractéristiques générales

- **Système Clos Avancé** gestion automatique de l'humidité gain d'énergie
- **Crisp&Tasty** déshumidification instantanée sans perte d'énergie : juteux et croustillant
- **Press&Go** 8 programmes de cuisson présélectionnés en appuyant sur une touche
- **Easy Touch** (option) toutes les fonctions au bout des doigts, intuitif et convivial
- **Steam Exhaust** pas de dégagement de vapeur : sortie des condensats par la vidange
- **Puissance commutable** chaque appareil est à la fois tri (5,7 kW) et mono (3 kW)
- **Environnement et santé**
 - Convothem, certifié ISO 14001, s'inscrit dans la démarche pour la création de cuisines répondant au cahier des charges HQE grâce aux faibles consommations d'eau et d'énergie.
 - L'utilisation des fours Convothem permet de conserver les qualités organoleptiques des produits.
- **Simplicité d'utilisation** grâce à des symboles et des menus auto-explicatifs



Equipements de série

- Production de vapeur par injection à l'intérieur de l'enceinte de cuisson
- Inversion du sens de rotation du ventilateur (autoreverse) pour faire dorer les aliments uniformément et obtenir une qualité homogène
- 8 touches Press&Go : programmes de cuisson présélectionnés en appuyant sur une touche
- Moufle de cuisson poli miroir sans soudure, avec angles arrondis conforme aux normes HACCP
- Eclairage de l'enceinte de cuisson avec protection hublot anti-chocs
- Déflecteur entièrement démontable pour faciliter le nettoyage
- Echelles à glissières pour GN2/3 - Pas de 20 mm
- Bac de collecte de la condensation avec vidange automatique
- Joint d'étanchéité hygiénique à enfoncer
- Porte avec survitrage en verre sécurit, pivotant et rétro-ventilé
- Verrouillage de la porte, poignée robuste, indéréglable, cran de sécurité
- Porte avec contact magnétique résistant à l'usure
- Goulotte de récupération des condensats en bas de porte
- Tableau de bord : fonctionnement simple à l'aide d'icônes
- Ecran graphique avec affichage clair et compréhensible
- Sélecteur numérique digital, multifonction, pour le réglage de la température de l'enceinte, du temps de cuisson et de la température à cœur du produit
- Présélection du début de la cuisson en temps réel avec affichage du temps de cuisson restant
- Présélection du temps de cuisson avec sonnerie pour chaque niveau (Tray Timer)
- Livre de cuisine « Convothem » avec 220 recettes préprogrammées
- 250 recettes programmables jusqu'à 20 étapes
- Cook&Hold, Delta-T et cuisson de nuit
- Sonde de température à cœur
- Platines électroniques de contrôle indépendantes
- Mode programme de secours : utilisation du four avec une fonctionnalité restreinte en cas de problèmes techniques
- Diagnostic automatique permanent pour la détection d'erreurs
- Description des erreurs sous forme de texte
- Mémorisation de tous les réglages de l'appareil et des recettes de cuisson (module de sauvegarde)
- Protection des programmes : empêche l'interruption des programmes de cuisson en cours grâce à l'installation d'un optimiseur d'énergie
- Possibilité de raccordement à un optimiseur d'énergie
- Interface RS 232
- Documentation complète : notice d'utilisation, manuel d'installation, liste de pièces détachées, schémas électriques

Programmes de cuisson

	VAPEUR 30°C - 120°C	Pour étuver, mijoter ou pocher
	AIR MIXTE 100°C - 250°C	Pour cuire et rôtir
	AIR PULSÉ 30°C - 250°C	Pour griller, cuire de façon rapide ou classique, toaster et gratiner
	REMISE EN TEMPERATURE 120°C - 160°C	Pour réchauffer rapidement des mets préparés sur assiettes ou sur plateaux

Equipements optionnels

- Version EasyTouch : toutes les fonctions au bout des doigts, intuitif et convivial
- Logiciel Convo-HACCP : traçabilité et archivage automatique des processus de cuisson de 1 à 31 fours mixtes Convothem
- Logiciel Convo-Control : pilotage à distance de 1 à 31 fours mixtes Convothem
- Module de communication RS 232, RS 485 et USB, Ethernet pour la mise en réseau de 31 fours maximum
- Ferrage à gauche
- Platerie GN2/3

Accessoires et options

- Produits de nettoyage
- Fixation murale



ISO 9001
ISO 14001



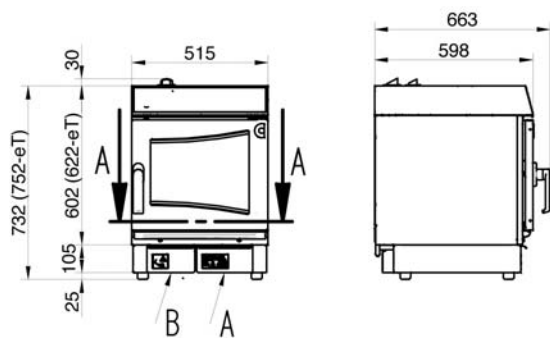

eT = easyTOUCH

A = tiroir pour eau adoucie
 B = tiroir pour eau de rejet
 D = raccordement électrique
 E = compensation de potentiel
 H = tuyau de ventilation
 K = évent

Dimensions et poids

Dimensions L x P x H (mm)	Dimensions emb. L x P x H (mm)	Poids (kg)	Poids emb. (kg)
515 x 599 x 732	580 x 730 x 900	50	62

Dimensions de la version Easy Touch (L x P x H) :
 515 x 599 x 752 mm

L'appareil doit être positionné bien à l'horizontale.

Grande enceinte de cuisson :

- 6 x 2/3GN 40 mm
- 4 x 2/3GN 65 mm
- 4 assiettes Ø 280 mm

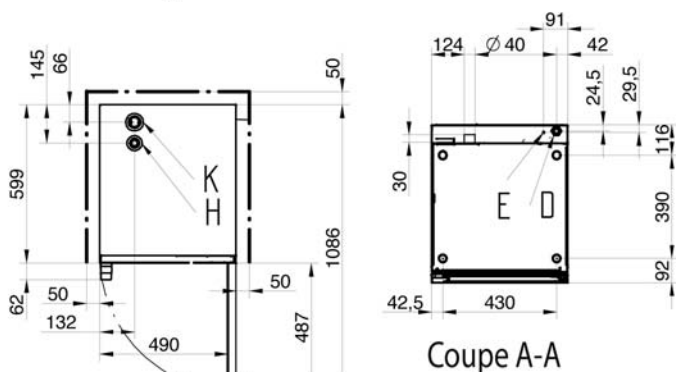

Coupe A-A

Raccordement électrique

	Puissance	Charge de connexion (kW)	Courant nominal (A)	Section de raccord* (mm ²)
1/N/PE	230 V - 50/60 Hz	3,0	13,1	3,0 x 2,5
3/N/PE	400 V - 50/60 Hz	5,7	11,8	5,0 x 2,5

* Section de raccord recommandée en pose aérienne pour une longueur maximale de 5 m.

Un commutateur principal (dispositif disjoncteur efficace sur tous les pôles) doit être installé à proximité de l'appareil par le maître d'œuvre.
 Branchement pour la compensation du potentiel.

Raccordement hydraulique

- 2 tiroirs d'alimentation et d'évacuation d'eau en inox, amovibles, faciles à nettoyer, lavables en machines
- Capacité des tiroirs :
 - eau adoucie : 5,5 litres
 - eau de rejet : 4,5 litres
- Autonomie du temps de cuisson:
 - en mode vapeur : 4 h en mono, 2 h en tri
 - en mode mixte : 12 h en mono, 6 h en tri

Aération et ventilation

- Perte de chaleur sensible : 1100 J/h (3/N/PE 400 V)
- Perte de chaleur latente : 1000 J/h (3/N/PE 400 V)

Nota

Cet appareil est réservé à un usage professionnel.
 Ne pas installer l'appareil à proximité d'une source de chaleur ou de surfaces inflammables.
 Distances de sécurité : 50 mm à l'avant, à l'arrière, à gauche et à droite, 500 mm au-dessus (pour la ventilation).
 Niveau sonore < 70 dBA